

Закрытый троллейный  
шинопровод серии **HFP 50**



**Anneng Electric**  
ТРОЛЛЕЙНЫЙ ШИНОПРОВОД

[Anneng.ru](http://Anneng.ru)

## Общие сведения

Закрытый троллейный шинопровод HFP50 компании ANNENG представляет собой токоведущую систему с защитой от поражения электрическим током для установки внутри и снаружи помещений. Пластиковый корпус троллейного шинопровода позволяет размещать четыре токоведущие шины на токи от 35 до 120А.

Компактная конструкция HFP50 обладает легким весом, позволяет быстро осуществлять монтаж троллейной системы. Степень защиты троллейного шинопровода от IP23 до IP34 (с герметизирующей лентой). Конструкция токосъемников обеспечивает защиту от прикосновения благодаря размещению внутри корпуса троллейного шинопровода.

## Области применения

Троллейный шинопровод HFP50 предназначен для электропитания подвижных потребителей, таких как краны, монорельсы, электрические тали, металлообрабатывающее оборудование, автоматизированные склады, системы освещения и т. д.

## Корпус

Цветной пластиковый корпус на 4 проводника.

Стандартная длина секции — 4 м. Заземляющий проводник определяется по международной цветовой маркировке. Обратная полярность исключается конструкцией коллекторов и корпусов. Возможна установка большего количества проводников путём комбинации нескольких секций.

## Клеммы питания

Электропитание троллейного шинопровода осуществляется через концевой или линейный подвод питания. Для длинных линий троллейного шинопровода рекомендуется установка нескольких подводов питания. Также предусмотрены токопередающие направляющие и изолирующие секции для лопаточных контактов.

## Соединения

Соединение шин секций троллейного шинопровода осуществляется через быстроразъемные и болтовые медные соединители. Герметизация стыков секций с клеммами осуществляется с помощью соединительных коробок.

## Кронштейны

В целях исключения провисания троллейной линии рекомендуется установка кронштейнов на расстоянии не более двух метров при условии отсутствия тяжелых режимов эксплуатации, то есть при работе внутри помещения с температурой до 35 градусов и отсутствие высоких скоростей перемещения токосъемника. В случаях повышенной вибрации, больших скоростей перемещения токосъемников, больших перепадов температур рекомендуется уменьшение расстояния меж-

ду конштейнами в зависимости от температуры:

- Внутренние и крытые наружные установки:  $\leq 35^{\circ}\text{C} = 1,5 \text{ м}$  или  $2,0 \text{ м}$
- Открытые и крытые установки с и без подогрева:  $\leq 35^{\circ}\text{C} = 1,2 \text{ м}$  или  $1,33 \text{ м}$
- Холодильное хранение:  $\leq 0^{\circ}\text{C} = 1,0 \text{ м}$

Дополнительно необходимо установить как минимум один дополнительный кронштейн на каждом из следующих участков: питающий, съёмный и криволинейный (1 м). Это предотвращает провисание токопроводящей системы.

### Съёмный участок для токосъёмников

Монтаж и демонтаж токосъёмников возможен на концах и в специально предусмотренном съёмном участке. Для демонтажа необходимо разъединить секции корпуса. Перед этим система должна быть полностью обесточена.

### Меры безопасности

Необходимо обеспечить минимальное расстояние не менее 0,5 м между неподвижными и подвижными частями оборудования при установке токопроводящей системы.

## Троллейный шинопровод закрытого типа серии HFP50

Масштаб 1:5

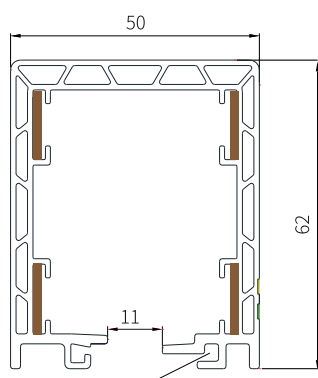

Уплотнительная лента  
(заказывается отдельно)

Технические характеристики

- HFP50 – код многополюсной токопроводящей системы с замкнутым профилем
- 4 – количество полюсов (жил)
- $n$  – поперечное сечение одного полюса,  $\text{мм}^2$
- $m$  – допустимый ток, А
- Ширина медного проводника: 12,5 мм

Длина:

Стандартная длина: 4 м

Доступны другие длины, но не более 6 м.

Изгибы:

Минимальный радиус изгиба: 800 мм ( $R=0.8 \text{ м}$ )

Расстояние между кронштейнами:

- Прямолинейные участки: 1,2 – 1,5 м
- Изогнутые участки: 0,8 – 1,2 м

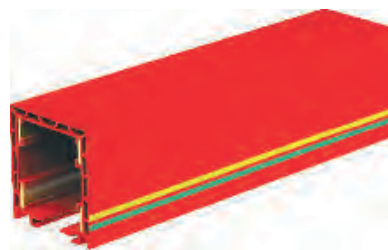

Технические характеристики медного проводника со стыковым винтом или безшовным соединением

Модель	Кол-во полюсов	Сечение проводника (мм <sup>2</sup> )	Макс. ток (А)	Расстояние крепежа (мм)	Макс. напряжение (В)	Сопротивление (Ω/км)	Масса (кг)	Код заказа
HFP50-4-8/35	4	8	35	35	660	1.945	1.09	500814
HFP50-4-10/50	4	10	50	35	660	1.657	1.16	501014
HFP50-4-12/65	4	12	65	35	660	1.321	1.23	501214
HFP50-4-15/80	4	15	80	35	660	1.137	1.30	501514

Технические характеристики медных шин с болтовым соединением

Модель	Кол-во полюсов	Сечение проводника (мм <sup>2</sup> )	Макс. ток (А)	Расстояние крепежа (мм)	Макс. напряжение (В)	Сопротивление (Ω/км)	Масса (кг)	Код заказа
HFP50-4-8/35	4	8	35	35	660	1.945	1.08	500824
HFP50-4-10/50	4	10	50	35	660	1.657	1.15	501024
HFP50-4-12/65	4	12	65	35	660	1.321	1.22	501224
HFP50-4-15/80	4	15	80	35	660	1.137	1.29	501524
HFP50-4-20/100	4	20	100	35	660	1.011	1.42	502024
HFP50-4-25/120	4	25	120	35	660	0.715	1.56	502524

## Токоъемник для прямолинейных участков

- Токоъёмник 20А подходит для направляющих с током 35А–50А
- Токоъёмник 30А подходит для направляющих с током 65А–120А
- Может использоваться с тележками 56BC / 53 / 56BC / 55

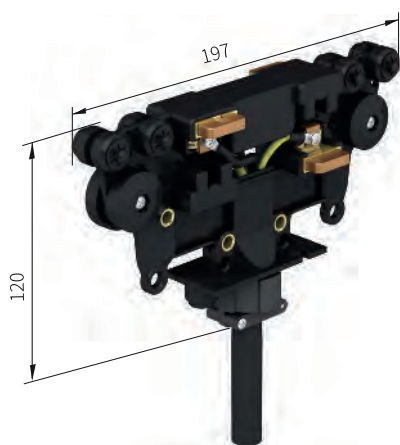

Подключающий кабель

20А, 2.5 мм

х3 + 2.5 мм

Длина: 0,75 м (возможна поставка более длинных кабелей по запросу)

Технические характеристики токосъемника  
для прямолинейных участков

Модель	Вес (кг)	Кол-во полюсов	Номинальный ток	Код для заказа
50JD-4/20	0,58	4	20А	503120
50JD-4/30	0,60	4	30А	503140

## Токосъемник для криволинейных участков

Может использоваться с тележками 56BC / 53 / 56BC / 55

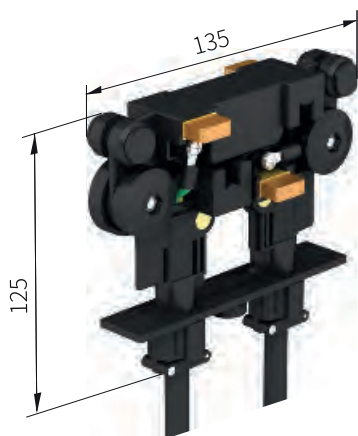

Подключающий кабель

20А, 2.5 мм

Длина: 0,75 м (возможна поставка более длинных кабелей по запросу)

Технические характеристики токосъемника  
для криволинейных участков

Модель	Вес (кг)	Кол-во полюсов	Номинальный ток	Код заказа
50JD-4/20	0,58	4	20А	503120

## Металлографитовая щетка для токосъемника



Пример установки

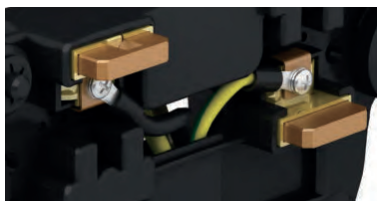

Технические характеристики  
металлографитовой щетки для токосъемника

Модель	Вес (кг)	Код заказа	Примечание
50TS-1	0,58	503101	Для 50JD-4/25 и 50JD-4/40
50TS-3	0,60	503103	Для 50JDR-4/25

## Соединительная коробка (для винтового соединения)

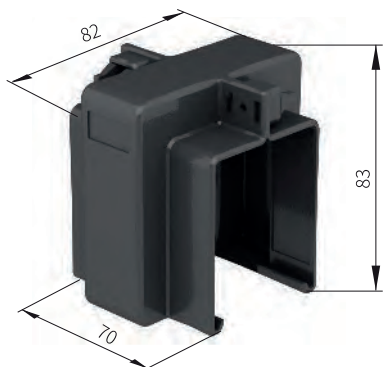

Автоматическая фиксация, простая установка, плотное соединение.

Технические характеристики соединительной коробки

Модель	Вес (кг)	Материал	Код заказа
50LJ-1	0.046	Инж. пластик	503401

## Соединительная коробка (для быстросъемного соединения)

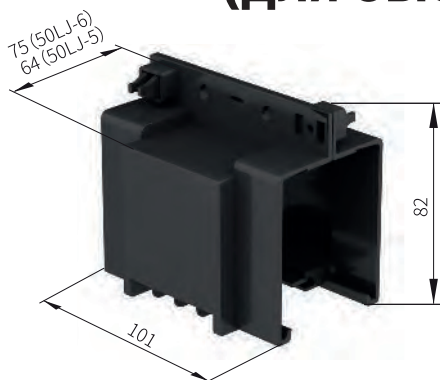

Автоматическая фиксация, простая установка, плотное соединение.

Технические характеристики соединительной коробки

Модель	Вес (кг)	Материал	Код заказа
50LJ-5	0.06	Инж. пластик	503405
50LJ-6	0.065	Инж. пластик	503406

Примечание:

\* Соединительная коробка 56LJ-6 используется только для ремонта.

## Соединительная коробка (для питания по линии)

Автоматическая фиксация, простая установка, плотное соединение.

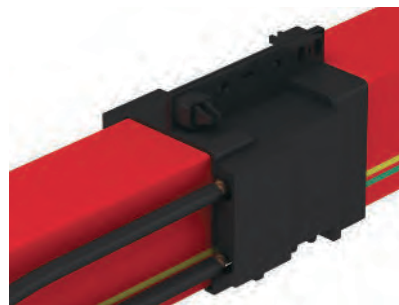
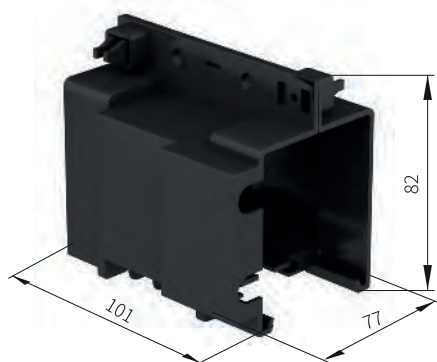

Пример установки

Технические характеристики соединительной коробки

Модель	Вес (кг)	Материал	Код заказа
50LJ-8	0.06	Инж. пластик	503408

## Подвес

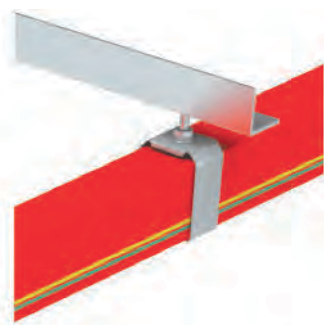
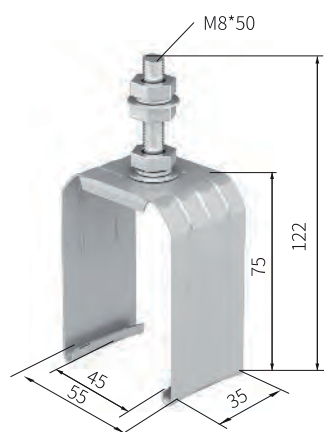

Пример установки

Технические характеристики подвеса

Модель	Вес (кг)	Материал	Код заказа
50DJ-8	0.083	Инж. пластик	503951

## Подача питания с торца

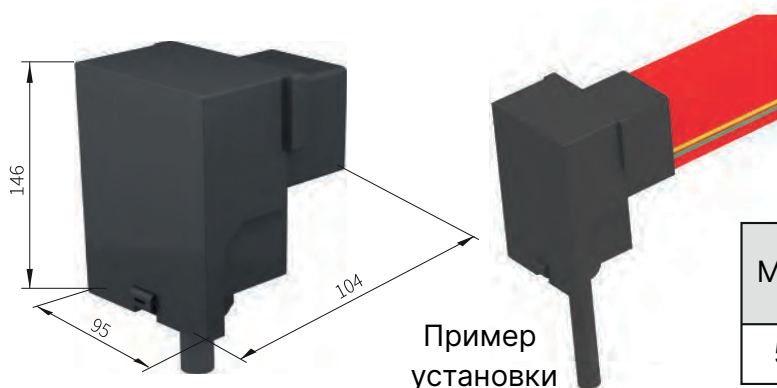

Технические характеристики  
подачи питания с торца

Модель	Вес (кг)	Материал	Код заказа
50DG	0.24	Инж. пластик	504610

## Заглушка

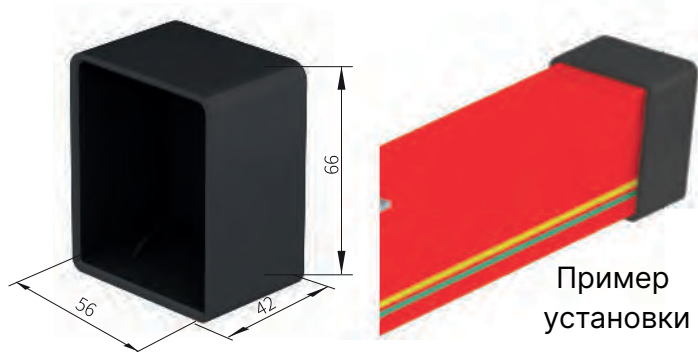

Технические характеристики  
заглушки

Модель	Вес (кг)	Материал	Код заказа
50DM	0.031	Инж. пластик	503701

## Быстроразъемное медное соединение

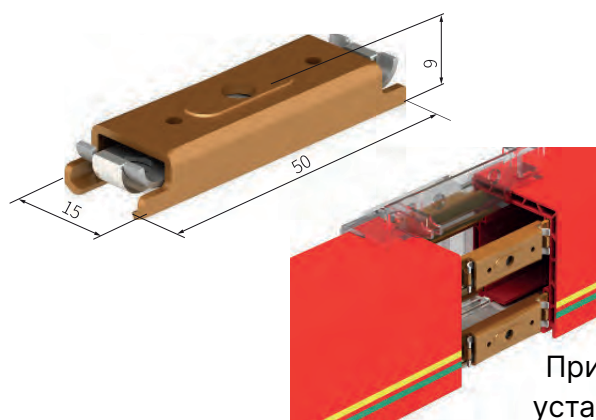

Технические характеристики  
быстроразъемного медного соединения

Модель	Вес (кг)	Материал	Код заказа
50JT-1	0.022	Медь+Нержавейка	500001

## Болтовое медное соединение

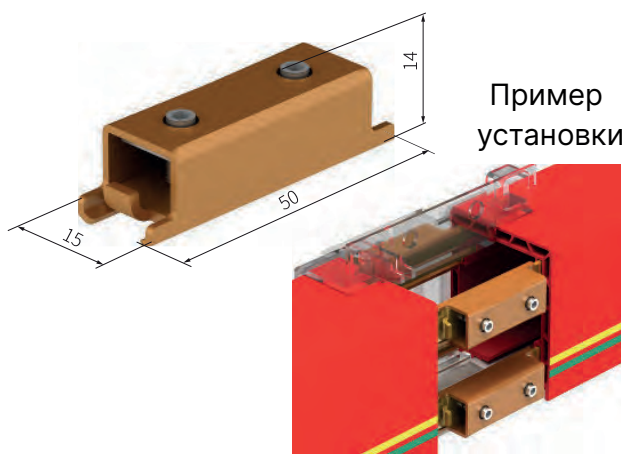

Технические характеристики болтового медного соединения

Модель	Вес (кг)	Материал	Код заказа
50JT-6	0.030	Медь+Нержавейка	500006

Примечание:

Медное соединение 50JT-6, как правило, используется только для ремонта вместе с коробкой соединения 56LJ-6.

## Питающее соединение

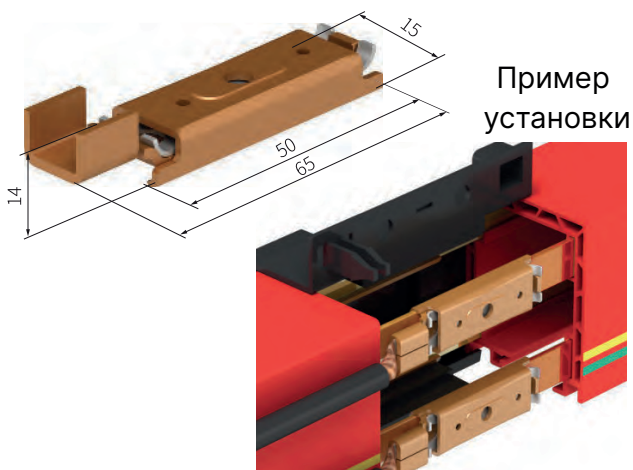

Технические характеристики питающего соединения

Модель	Вес (кг)	Материал	Код заказа
50JT-8	0.027	Медь+Нержавейка	500008

Примечание:

Соединитель питания 50JT-8 обычно используется для промежуточного питания линии.

## Линейное питание (с отрезком проводника 0,5 м)

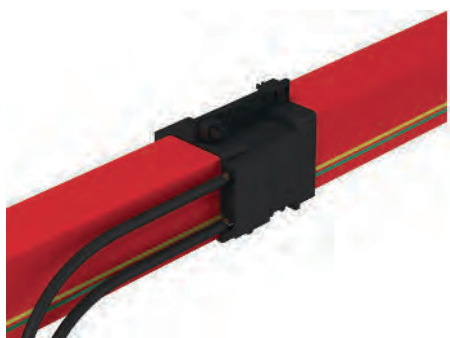

Технические характеристики линейного питания

Модель	Вес (кг)	Материал	Код заказа
50ZJ-35A	1.30	Проводник + кабель	504608
50ZJ-50A	1.47	Проводник + кабель	504610
50ZJ-65A	1.54	Проводник + кабель	504612
50ZJ-80A	1.61	Проводник + кабель	504615
50ZJ-100A	1.74	Проводник + кабель	504620
50ZJ-120A	1.88	Проводник + кабель	504625

На изображении указан стандартный отрезок проводника длиной 0,5 м. Возможно изготовление проводников другой длины по запросу, но не более 4 метров.

## Буксировочная скоба

Можно использовать с трубой круглого или квадратного сечения.

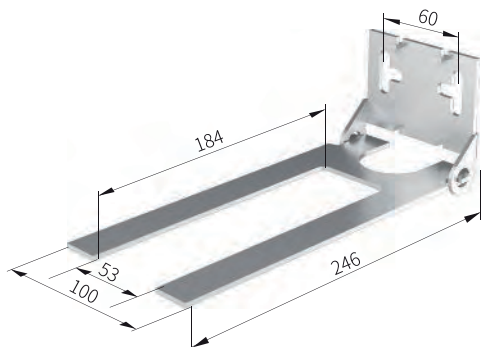

Технические характеристики  
буксировочной скобы

Модель	Вес (кг)	Материал	Код заказа
56BC/53	0.53	Оцинкованная сталь	565053

## Уплотнительная полоса



Технические характеристики уплотнительной полосы

Модель	Вес (кг)	Материал	Код заказа
56FCT-B	0.03	Инж. пластик	569906

## Инструмент для снятия контактов

\* Используется для демонтажа и снятия контактных соединений для последующего обслуживания.



Технические характеристики  
инструмента для снятия контактов

Модель	Вес (кг)	Материал	Код заказа
CRT-50	1/02	Сталь	509991